

立興(楊氏)有限公司

LIP HING (YEUNG'S) COMPANY LIMITED

HHMS-B 系列平開窗不銹鋼窗較 (包膠款)

"HHMS-B" SERIES STAINLESS STEEL FRICTION HINGE FOR SIDE HUNG WINDOW (WITH NYLON CUSHION)

特徵

物料: 304不鏽鋼

- ❖ 50,000次嚴格開關測驗後仍能操作正常, 確保恒久耐用
- ❖ 質量符合英國BS6375-2:2009和新加坡SS212:2007標準

Features

Material: Grade 304 stainless steel

- ❖ Durability proven by opening and closing test 50,000 times
- ❖ Satisfied the requirements of British Standard BS6375-2:2009 and Singaporean Standard SS212:2007.



建議鋁窗規格 SUGGESTED WINDOW SPECIFICATION

(窗扇高及寬只作參考用, 以窗重量為準)

(Window sash size is for reference only while window loading is the main determinant)

型號 Model No.	窗扇最高 Max. Sash Height (mm)	窗扇最寬 Max. Sash Width (mm)	窗最重 Max. Loading (KG)	窗開角度 Opening (-5°/+0°)
HHMS10-B	1500	430	29	90°
HHMS12-B	1800	525	43	90°
HHMS14-B	1800	585	49	90°
HHMS16-B	1800	685	46	40°/90°
HHMS18-B	1800	760	52	35°/45°/90°
HHMS20-B	1800	850	59	30°/45°/90°
HHMS22-B	1800	925	63	20°/32°/45°

立興(楊氏)有限公司

香港葵涌 葵昌路26-38號
豪華工業大廈8字樓D座

立興楊氏實業(深圳)有限公司

中國廣東深圳市 光明新區
玉塘街道 田寮社區 田益一街10號

電話 (852) 2412 2288 / 2423 8620 / 2412 2490 | 傳真 (852) 2489 2766

電郵 main@liphingyeungs.com.hk | 網址 sz-liphingyeungs.com

立興(楊氏)有限公司

LIP HING (YEUNG'S) COMPANY LIMITED

HHMS-B 系列平開窗不銹鋼窗較 (包膠款)

"HHMS-B" SERIES STAINLESS STEEL FRICTION HINGE FOR SIDE HUNG WINDOW (WITH NYLON CUSHION)

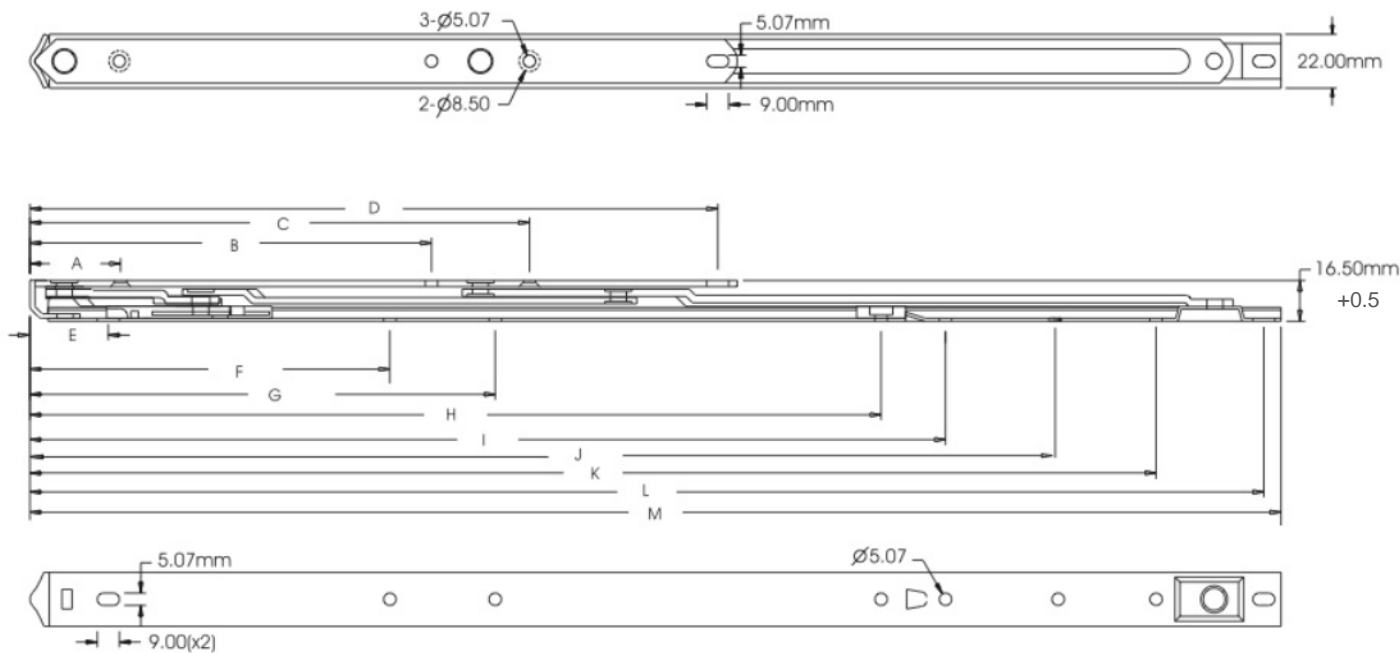

尺寸 MEASUREMENTS (mm)

型號 Model No.	A	B	C	D	E	F	G	H	I	J	K	L	M
HHMS10-B	36.5	-	105	171	31	-	-	-	-	-	209.5	252	259
HHMS12-B	37	84	124	200	32	-	-	-	242	-	263	307	316
HHMS14-B	37	100	140	216	32	-	-	-	265	-	300	344	352
HHMS16-B	37	124	164	240	32	159	-	292.2	318	-	361	405	412
HHMS18-B	37	144	184	260	32	154.5	181.5	321.9	348	-	406	450	457
HHMS20-B	37	164	204	281	32	147	190	347.7	374	-	460	504	511
HHMS22-B	37	194	236	313	32	130	163	211	237	434	505	549	556

有測驗報告可提供
Test report available upon request

專利 Patent:
香港 Hong Kong - 0011793.3, 0011794.5
英國 UK - 2097385

立興(楊氏)有限公司

香港葵涌 葵昌路26-38號
豪華工業大廈8字樓D座

立興楊氏實業(深圳)有限公司

中國廣東深圳市 光明新區
玉塘街道 田寮社區 田益一街10號

電話 (852) 2412 2288 / 2423 8620 / 2412 2490 | 傳真 (852) 2489 2766

電郵 main@liphingyeungs.com.hk | 網址 sz-liphingyeungs.com

立興(楊氏)有限公司

LIP HING (YEUNG'S) COMPANY LIMITED

不銹鋼窗較 安裝及選購要點

TIPS FOR CHOOSING AND INSTALLING STAINLESS STEEL FRICTION HINGE

窗較所需空間要求

SPACE REQUIREMENT FOR INSTALLING FRICTION HINGE

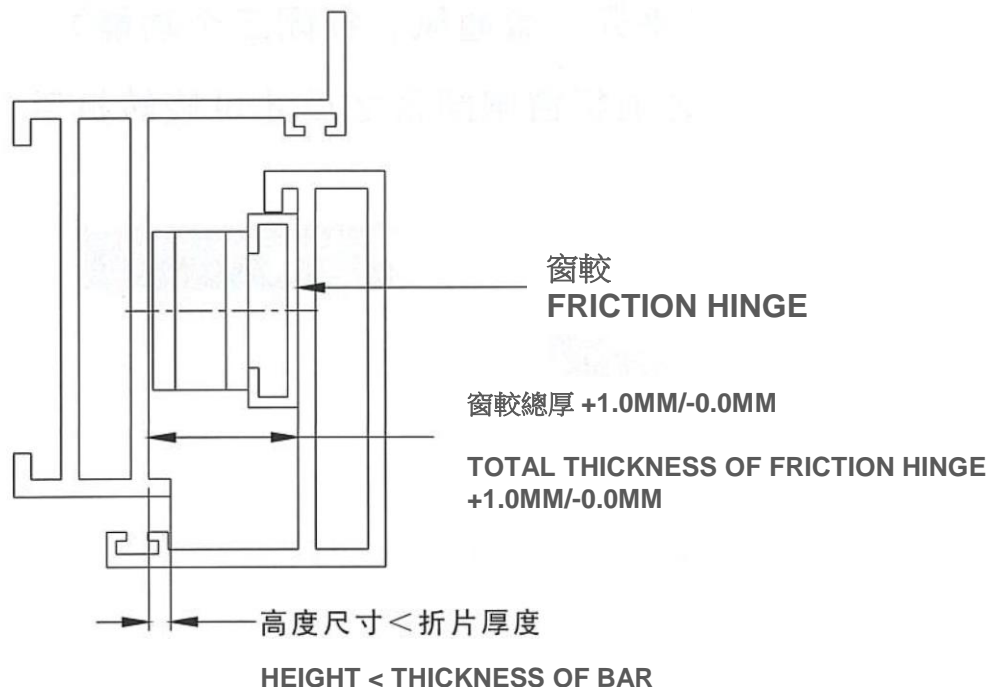

螺絲選購

CHOICE OF SCREWS

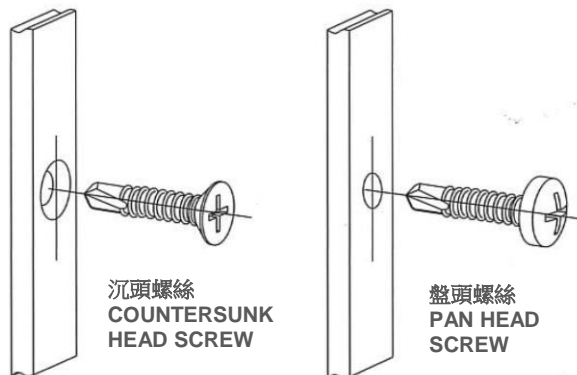

- ❖ 用M5自攻自鑽螺絲 或 M5機絲
- ❖ 有沉頭的地方必須用沉頭螺絲, 其他地方如底槽或沒有沉頭孔的地方則用盤頭螺絲; 結構承重配件要選用M5自攻自鑽螺絲, 這才能確保安裝的牢固性及可靠性
- ❖ 所有螺絲均需打入鋼襯內

- ❖ Use M5 self-drilling tapping screws or M5 screws
- ❖ Use countersunk head screw when there is a countersunk hole. For other screw holes, use pan head screw. Use self-drilling tapping screw when it is a load bearing point.
- ❖ All screws must be mounted through steel lining